

# STANGENDICHTUNG SPOR30

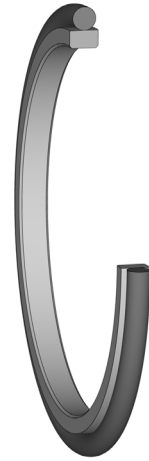

Die doppelwirkende SPOR30 besteht aus einem PTFE Bronze-Dichtelement und einem O-Ring, der als Vorspannelement dient.

Die Vorspannung, in Kombination mit einer definierten Überdeckung des PTFE-Rings, bietet eine gute Dichtwirkung bei starker dynamischer Belastung oder niedrigen Betriebsdrücken. Zugleich weist sie eine sehr gute statische Dichtheit auf.

Der standardisierte Einbauraum nach ISO 7425/2 erlaubt eine ökonomische Einbauraumgestaltung.

## ABMESSUNGEN

Die aktuell verfügbaren Abmessungen finden Sie auf unserer Homepage unter [www.dichtomatik.de](http://www.dichtomatik.de) oder auf unserer Online-Bestellplattform **EASY**.

## ANWENDUNGEN

Die SPOR30 eignet sich für den Einsatz in nahezu allen Bereichen der Mobil- und Stationärhydraulik. Die doppelwirkende Stangendichtung erlaubt den Einsatz in zahlreichen Anwendungen wie:

- Landmaschinen
- Baumaschinen
- LKW-Ladekrane
- Spritzgießmaschinen
- Handhabungsgeräten
- Flurförderfahrzeugen
- Standardzylindern
- Pressen
- Schaltventilen
- und vielen mehr

## IHRE VORTEILE IM ÜBERBLICK

- Kein Stick-Slip-Effekt
- Eine reduzierte Reibung ist selbst unter niedrigen Geschwindigkeiten erreichbar
- Bei längeren Betriebspausen löst sich die Dichtung von der Gegenlauffläche ohne zu verkleben
- Sehr gute Verschleißeigenschaften
- Hoher Temperatureinsatzbereich (je nach O-Ringwerkstoff)
- Standardisierte Einbauräume



**DICHTOMATIK**  
Any seal. Any time.

a brand of  
 **FREUDENBERG**

# DICHTUNGEN FÜR DIE FLUIDTECHNOLOGIE - SPOR30

## EIGENSCHAFTEN

### Dichtungswerkstoffe

Das Dichtelement SPOR31 besteht aus PTFE-Bronze. Der O-Ring wird aus NBR70 Shore A gefertigt.

### Montage

Die zweiteilige Stangendichtung kann bei größeren Abmessungen in eingestochene Nuten einfach verbaut werden. Eine anschließende Kalibrierung ist zu empfehlen. Kleinere Abmessungen machen axial zugängliche Nuten notwendig, womit eine Kalibrierung entfällt.

### Medienbeständigkeit

- Hydrauliköle nach DIN 51524 Teil 1-3
- Schmieröle und -fette auf Mineralölbasis
- Schwerentflammbare Hydraulikflüssigkeiten HFA, HFB, HFC

### Betriebseinsatzgrenzen

|                               |              |
|-------------------------------|--------------|
| Druck (MPa)                   | bis 40       |
| Temperatureinsatzbereich (°C) | -30 bis +100 |
| Gleitgeschwindigkeit (m/s)    | ≤15          |

### Konstruktionsrichtlinie

| Ød     | D-4,9 | D-7,3 | D-10,7 | D-15,1 | D-20,5 | D-24 | D-27,3 | D-38 |
|--------|-------|-------|--------|--------|--------|------|--------|------|
| Höhe L | 2,2   | 3,2   | 4,2    | 6,3    | 8,1    | 9,5  | 9,5    | 13,8 |
| R      | 0,4   | 0,6   | 0,8    | 1,2    | 1,6    | 1,6  | 2,5    | 2,5  |

### Spalt Smax. in Betrieb

|            |      |      |      |      |      |     |
|------------|------|------|------|------|------|-----|
| bis 20 MPa | 0,2  | 0,25 | 0,3  | 0,35 | 0,5  | 0,7 |
| bis 40 MPa | 0,13 | 0,15 | 0,18 | 0,2  | 0,25 | 0,3 |

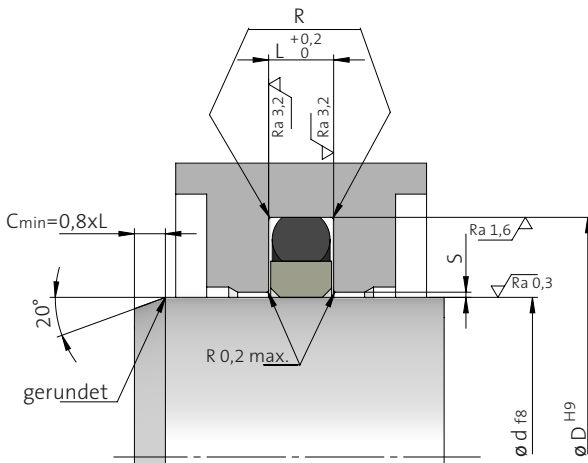

Einbauräume nach ISO 7425/2

Die hierin enthaltenen Informationen werden als zuverlässig erachtet, es werden jedoch keinerlei Zusicherungen, Garantien oder Gewährleistungen jeglicher Art in Bezug auf ihre Richtigkeit oder Eignung für irgendeinen Zweck gegeben. Die hierin wiedergegebenen Informationen basieren auf dem heutigen Stand der Technik und sind nicht unbedingt indikativ für die Leistung des Endprodukts. Vollständige Tests und die Leistung des Endprodukts liegen in der Verantwortung des Anwenders.

[www.dichtomatik.de](http://www.dichtomatik.de)